



STIASA STIASA STIASA STIASA STIASA STIASA STIASA



Suministros Industriales del Tajo, S.A.

C/ Jarama 52, Polígono Industrial, 45007 Toledo (Spain)
Telf: (34) 925 23 22 00 Fax: (34) 925 23 21 47
www.sitasa.com sitasa@sitasa.com

NORMAS DE MONTAJE PARA LAS GUÍAS MOTORIZABLES Y CARROS

GUÍAS MOTORIZABLES

- 1) Acoplar la guía con el perfil de soporte, mediante los tornillos M-8 pasando las tuercas por la ranura.
- 2) Montar el carro y ajustar las ruedas eliminando el juego.
- 3) Atornillar un extremo de la correa en el carro según muestra la figura.

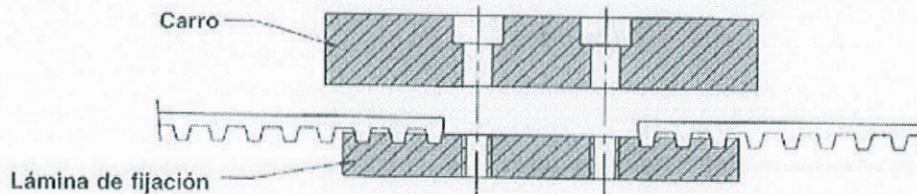

- 4) Hacer pasar el otro extremo de la correa a través de las dos cabezas y el perfil de soporte.
- 5) Posicionar la excéntrica de la cabeza de reenvío en su punto de mínima tensión (después de haber cortado de longitud correcta) y fijarlo en el carro.
- 6) Tensar la correa mediante la excéntrica y apretar la tuerca del eje.

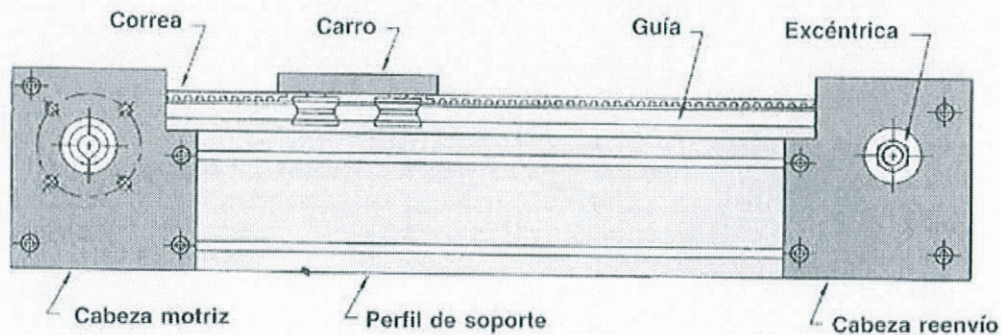

CARROS

- 1) Montar y atornillar las dos ruedas concéntricas, marcadas con la letra C, en uno de los lados del carro.
- 2) Montar las ruedas excéntricas, marcadas con la letra E, en el lado contrario y posicionar mediante una llave «allen» en el punto de mayor holgura.
- 3) Deslizar el carro dentro de la guía correspondiente.
- 4) Ajustar las ruedas excéntricas dando un ajuste correcto.

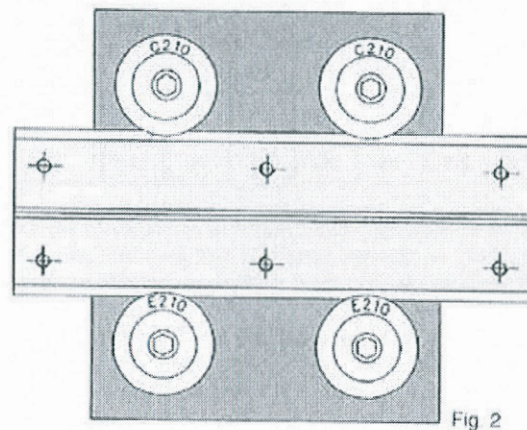
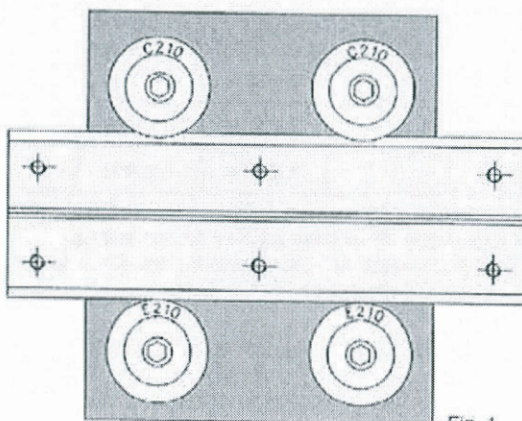

IMPORTANTE

Montar siempre las ruedas a juegos como la figura (Concéntr. en un lado y excéntr. en el otro).

No atacar excesivamente las ruedas sobre la guía para evitar un desgaste prematuro (el carro debe deslizarse suavemente sobre la guía).

EJEMPLOS DE APLICACIÓN

TRASLACIÓN HORIZONTAL

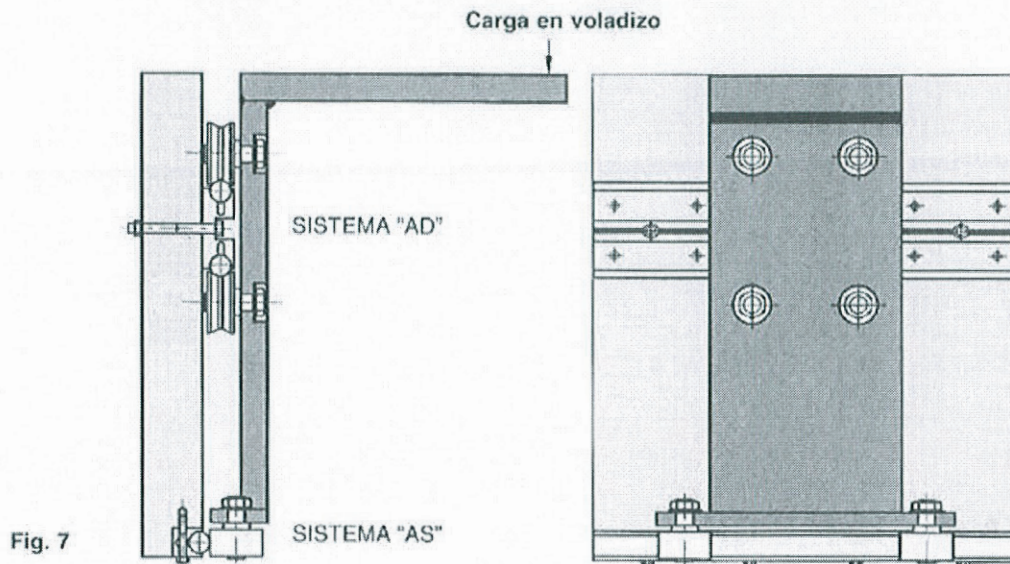

SISTEMA PÓRTICO



TRASLACIÓN VERTICAL

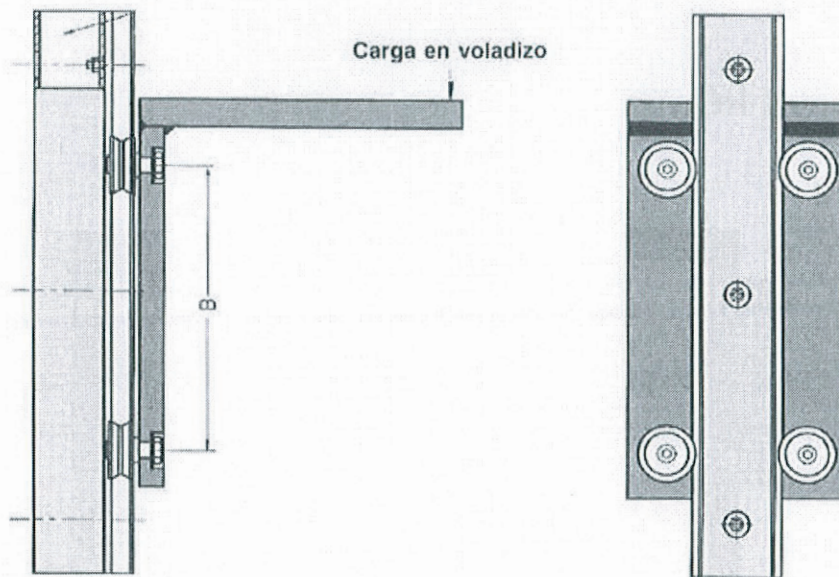

Fig. 9

SISTEMA DE ROTACIÓN

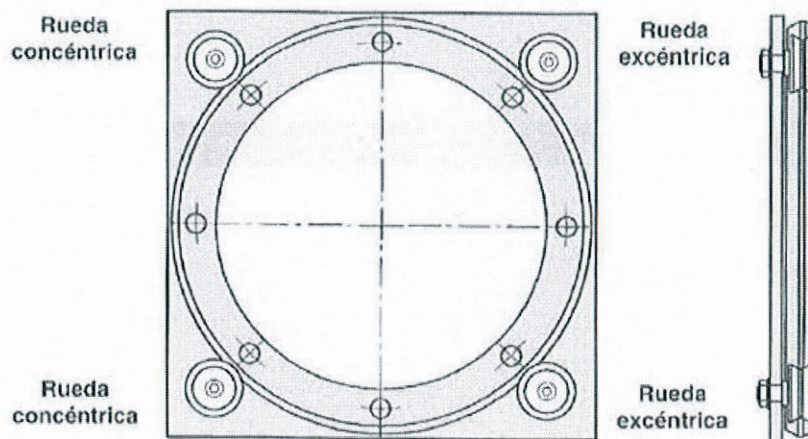
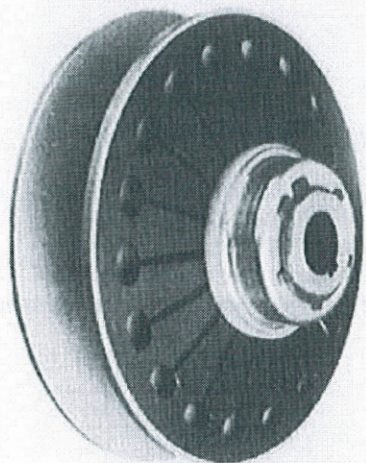
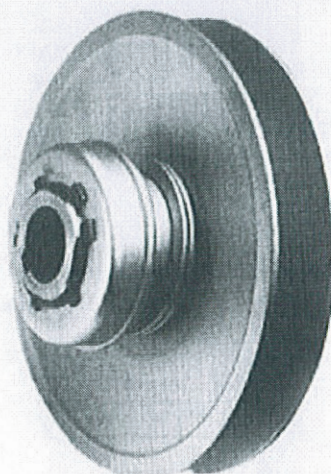

Fig. 10

POLEAS VARIADORAS



EDS



S 100

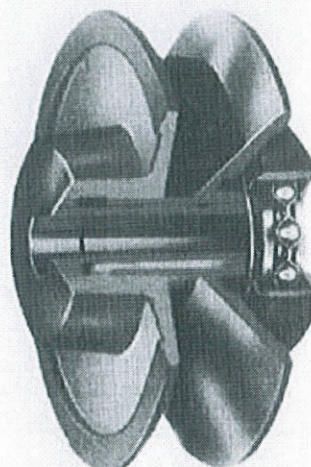

R

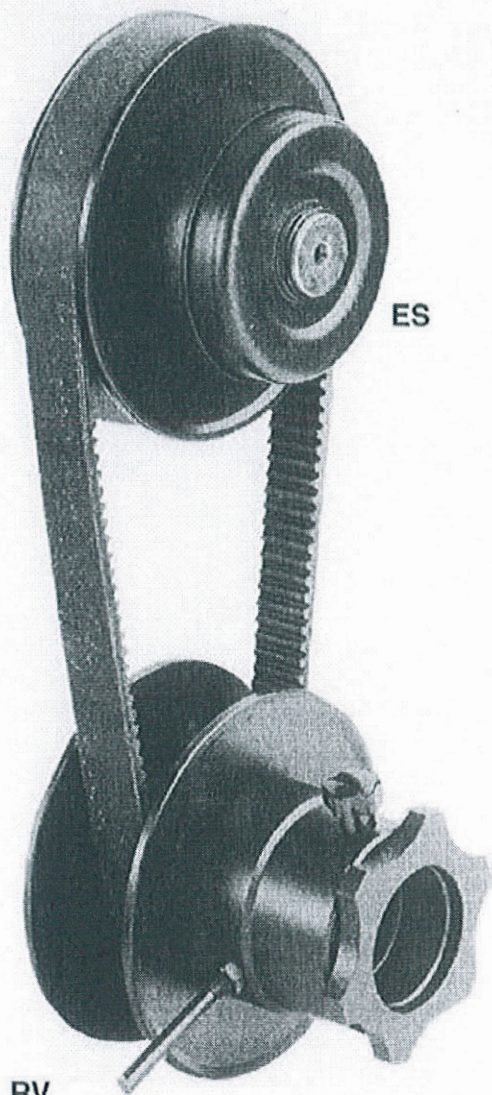

RV

ES

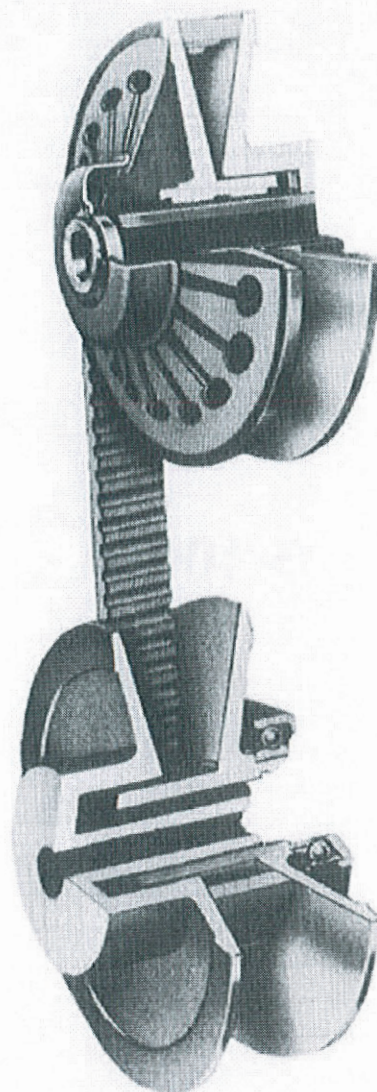

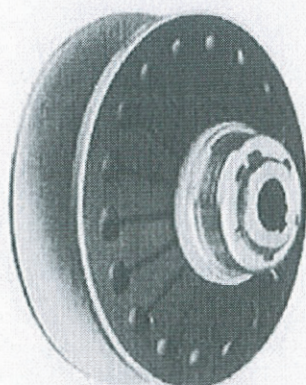

EDS

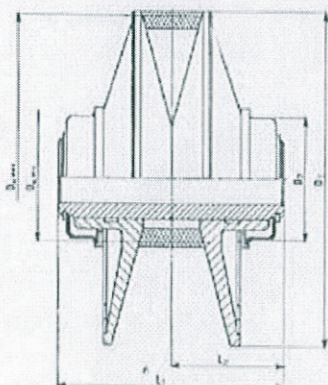

Las poleas variadoras serie EDS, han sido proyectadas para simplificar al máximo el mayor tipo de aplicaciones de uso industrial, anulando de «facto» cualquier tipo de mantenimiento durante todo el arco de vida de la polea, ello se consigue gracias a su especial perfil poligonal envolvente de su núcleo central, que consigue una total recuperación del juego durante su normal desgaste. El núcleo lleva un recubrimiento de material RILSAN que facilita el deslizamiento de los platos.

Los platos son de fundición mecánica de alta fiabilidad totalmente mecanizados para conseguir un perfecto centrado y equilibrado. Los muelles de tipo de «diafragma» aseguran una correcta y homogénea presión para el funcionamiento correcto de la correa.

* Campo de variación 1:3 (con contrapolea fija)

TAMAÑO	130	160	200	225	270	300	330	360
Potencia kW (a 1400 RPM)	0,75	1,5	2,2	2,9	4	7,5	15	18,5
Sección de la correa	22 x 8	28 x 8	37 x 10	47 x 13	47 x 13	55 x 15	65 x 20	70 x 20
D ₁	130	160	195	225	270	300	330	360
D ₂	58	66	66	85	85	100	115	115
DW	Mín	44	51	76	73	80	85	100
	Máx.	126	156	190	218,5	263,5	292	350
L ₁	92	105	125	140	150	180	195	220
L ₂	46	52,5	62,5	70	75	90	97,5	110
Diámetro de eje (Chav DIN)	14-19	19-24	24-28	28	28-38	38-42	38-42	42-48
Peso kg	1,5	3	5	6,5	10	14	21	23

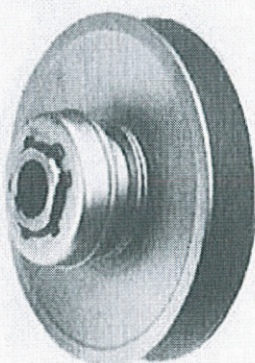

S-100

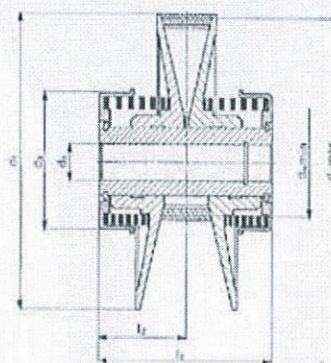

* Campo de variación 1:3 (con contrapolea fija)

TAMAÑO	95	110	120	155	180	220	270	300	360
Potencia kW (a 1400 RPM)	0,35	0,55	0,75	1,5	2,2	4	7,5	11	18,5
Sección de la correa	13 x 6	17 x 5	22 x 8	28 x 8	28 x 8	37 x 10	47 x 13	55 x 15	70 x 18
D ₁	95	110	120	155	180	220	270	300	360
D ₂ (diám. de eje con chav DIN)	14	14-19	14-19	19-24	24-28	28	28-38	38-42	42-48
D ₃	58	58	58	66	85	90	100	100	110
DW	Mín	40	41,5	47	56	64	72	88	98
	Máx.	92	107,5	117	151	176	215	263,5	351
L ₁	65	72	72	94	108	130	148	180	220
L ₂	32,5	36	36	47	54	65	74	90	110
Peso kg	1	1,5	2	3	4	6	10	14	23

SERIE «BES»

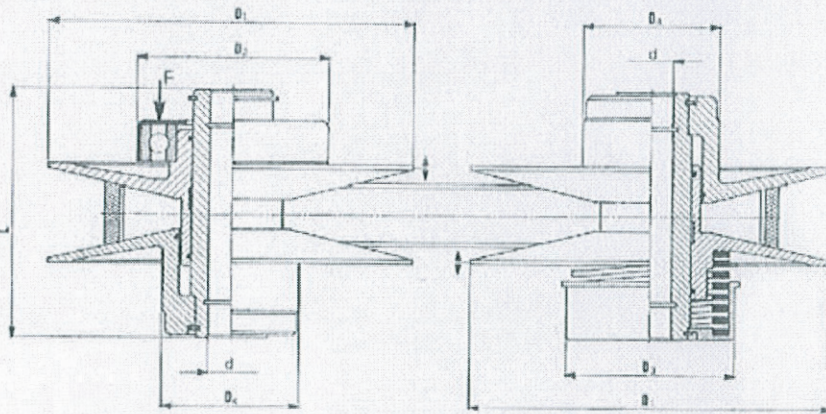

TIPO R

TIPO ES 1

**CAMPO DE VARIACIÓN
1:9**

TAMAÑO	100	150	196	210	250	280	325
Potencia kW (a 1400 RPM)	1,5	3	4	7,5	11	15	22
Sección de la correa	22 x 7	28 x 8	33 x 10	37 x 10	47 x 12	55 x 15	70 x 18
D ₁	120	159	198	220	255	296	346
DW	Min	116,5	155	193	215	249	288,5
	Máx.	48,5	60	68	77	88	98,5
d	14-19	19-24	24-28	28-38	28-38	38-42	42-48
D ₂	70	82	82	97	116	130	146
D ₃	64	77	90	98	112	129	143
D ₄	56	70	78	85	100	108	120
L	72	90	110	122	145	162	195
F esfuerzo de regulación N	400	587	980	1030	1475	1520	2040

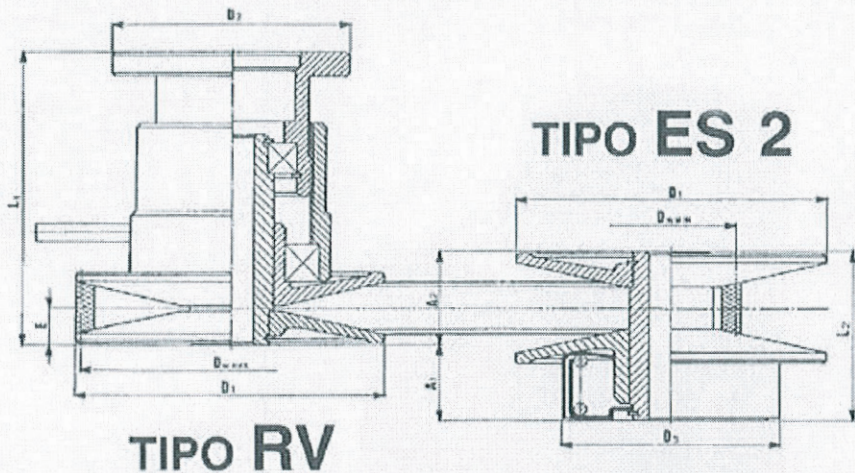

**CAMPO DE VARIACIÓN
1:9**

TIPO ES 2

TIPO RV

TAMAÑO	90	100	120	130	160	185	200	225	270	300
Potencia kW (a 1400 RPM)	0,25	0,37	0,55	0,75	1,5	2,2	3	4	4	7,5
Sección de la correa	13 x 6	17 x 5	17 x 5	22 x 8	28 x 8	37 x 10	37 x 10	47 x 13	47 x 13	55 x 16
D ₁	90	110	120	130	160	185	195	225	270	300
D ₂	80	80	80	100	100	115	115	115	130	130
D ₃	50	60	60	90	105	133	133	135	135	180
DW	Min	36	39,5	39,5	49	51	62	62	66	78
	Máx.	87	107,5	117,5	126	156	180	190	218,5	263,5
L ₁	108	114	114	125	140	172	172	191	221	260
L ₂	77	72	96	72	85	107	110	135	145	180
E	21	22	22	14,5	19	25	24	28	32,5	45
Diámetro de eje (Chav DIN)	14	14-19	14-19	14-19	19-24	24-28	24-28	28	28-38	38-42
A ₁	24,3	25,7	44,7	33,9	34,9	41	46	58,9	59,9	66,5
A ₂	52,3	51,4	51,4	38,1	50,1	66	64	76,2	85,2	113,4

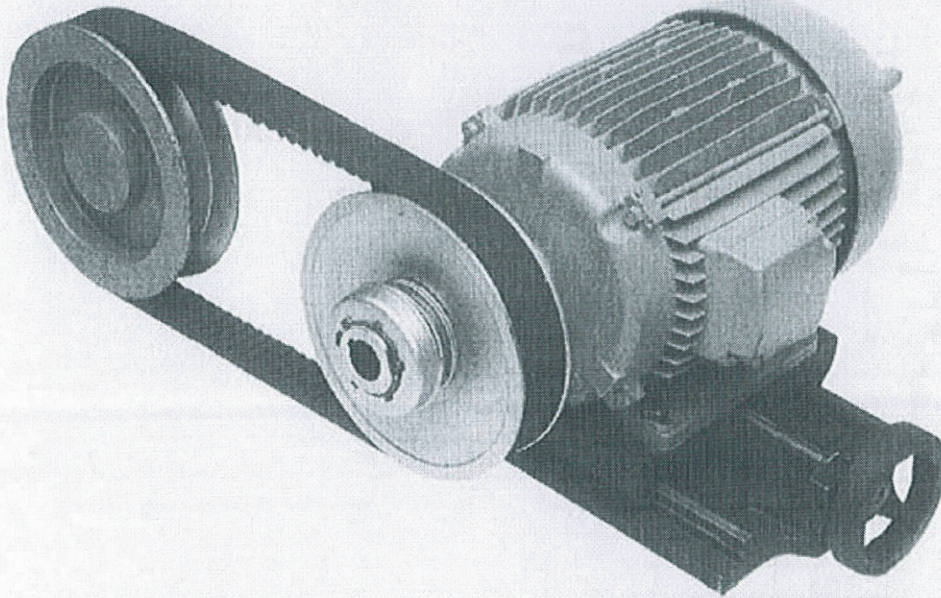

BASE TENSORA (hierro fundido)

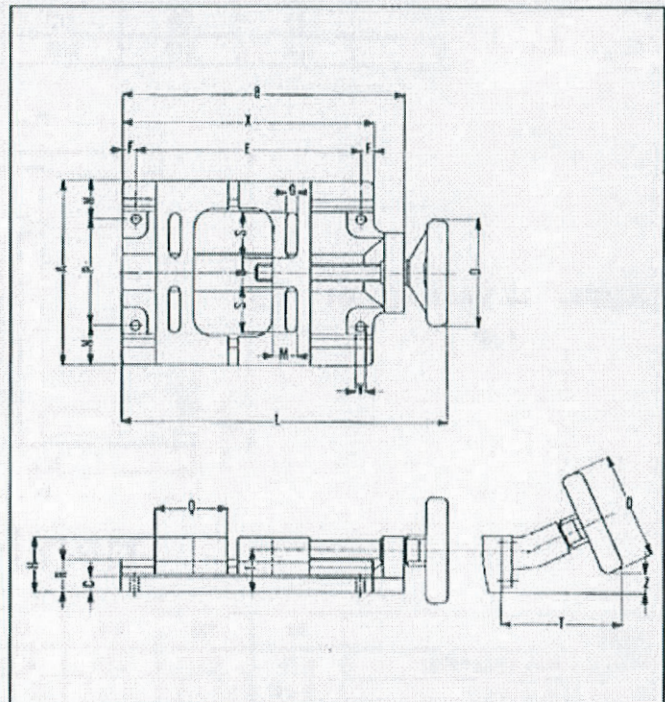
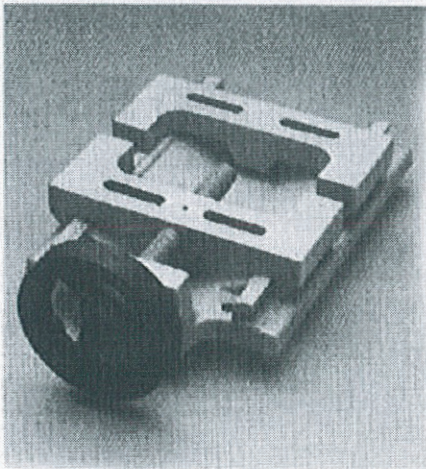

REFERENCIA	Motor	A	B	C	D	G	H	I	L	Q	S
FSL.0	56A ÷ 71B	145	210	-	80	-	50	34	245	155	-
FSL.1	80A ÷ 90S	170	260	15	80	10	52	40	295	65	44
FSL.2	90L ÷ 100L	215	330	15	100	12	58	44	367	85	57
FSL.3	112M ÷ 132M	280	500	27	120	14	80	65	537	120	62
FSL.4	160M ÷ 180M	355	460	-	120	-	90	75	505	385	-

«DEVARS»

POLEAS VARIADORAS

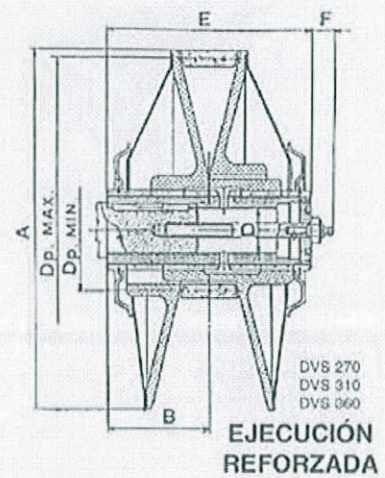
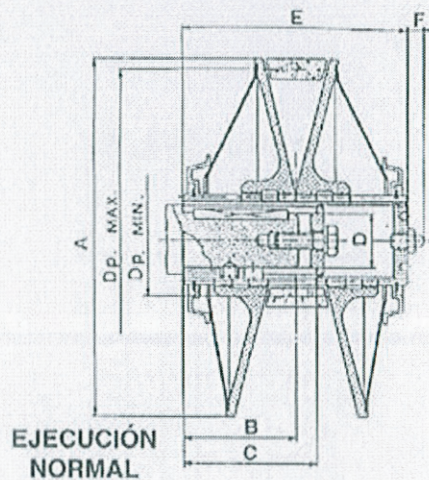
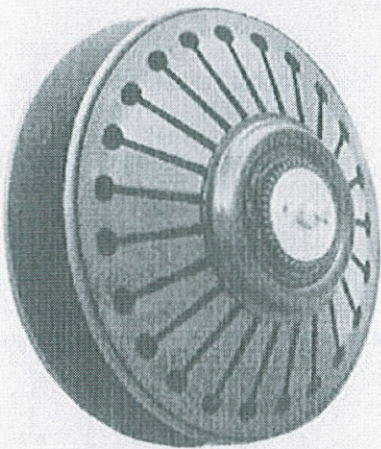

REFERENCIA	HP N° 1400	KW	Sección correa	A	B	C	D ^{HT}	DP max	DP min	E	F	Peso kg.	1/...
DVS 90	0,25	0,18	13 x 6	90	30	35	11-14	87	38	60	8	0,8	2,5
DVS 130	0,75	0,55	22 x 8	130	40	55	14-19	126	50	80	9	1,6	3
DVS 160	2	1,5	27 x 8	160	50	70	19-24	156	58	100	9	2,9	3,2
DVS 185	3	2,2	37 x 10	185	59	73	24-28	180	65	118	10	4,4	3
DVS 225	5,5	4	47 x 12	225	75	85	24-28	219	94	150	10	7,5	3,6
DVS 270	7,5	5,5	47 x 12	270	74	115	28-38	264	106	148	18	12,4	2,5
DVS 310	12,5	9,5	55 x 16	310	90	150	38-42	302	122	180	20	18	2,5
DVS 360	25	18,5	70 x 19	360	100	150	42-48	351	142	200	20	28	2,5

Las características técnicas son las siguientes: **SIMETRÍA** en el desplazamiento de los discos móviles (desplazan ambos). **MUELLES LATERALES**: en acero tratado de gran resistencia a la fatiga y acción constante y progresiva. **NUCLEO**: con dentado tipo "Millerighe" el cual asegura un deslizamiento suave y uniforme de los discos móviles, fabricado en acero bonificado y tratamiento anti-gripaje, los agujeros de fijación del núcleo a los ejes de los motores son ISO H7 y los chaveteros UNI 6604-69.

DISCOS MÓVILES: Fabricados en acero bonificado y tratamiento anti-gripaje hasta el tamaño 225 incluido. Los tamaños superiores (270 - 310 y 360) están fabricados en fundición G-30 UNI 5007/69 AL-NI-CR y tratamiento anti-desgaste lo que asegura mejor deslizamiento y larga duración. **EQUILIBRADO DINÁMICO**: viene realizado en los tamaños (270 - 310 y 360) para evitar vibraciones a elevadas revoluciones, en los restantes tamaños no viene realizado siendo los discos móviles totalmente mecanizados.

MANTENIMIENTO Y ENGRASE: para un correcto funcionamiento de la polea variadora, una vez efectuado el montaje, llenar en la posición media de variación la cámara con grasa MOLYCOTE BR o equivalente. A tornillar el tapón porta engrasador y con ayuda de una bomba adecuada cerciorarse de que la grasa impregne las partes interesadas, efectuar acto seguido algunas variaciones de la polea en movimiento de modo que la grasa se distribuya uniformemente, se recomienda efectuar esta operación cada 500 horas de funcionamiento.

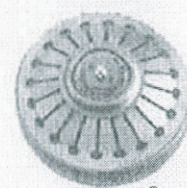
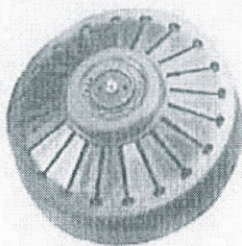



BASES TENSORAS

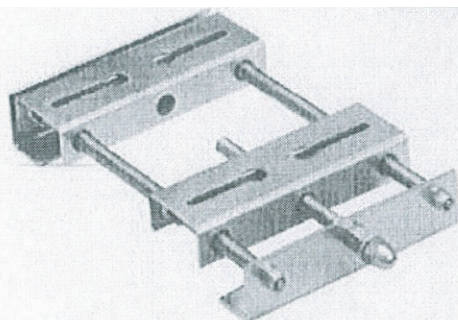

SERIE SLN

Base tensora para el montaje de motores eléctricos normalizados, fabricada en acero estampado y protegida con un tratamiento de fosfatación al manganeso. Se compone de dos bases que se desplazan sobre unas correderas tubulares mediante una mecha roscada. Dispone de contra-tuerca para su fijación en el punto deseado.

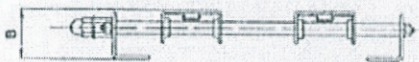

TIPO	Tipo de motor aplicable	Potencia motor 2 polos H P	Potencia motor 4 polos H P	A	B	C	D	E	F	G	H	I	L	Peso Kg.
SLN 71	56-63-71	0,12 - 0,75	0,08 - 0,5	46	38	220	6,5	40	33	60	140	8,5	187	1.000
SLN 90	80-90S-90L	1 - 3	0,75 + 2,5	47	49	245	8,5	62	39	95	175	8,5	214	2.220
SLN112	100L-112M	4 + 5,5	3 + 5,5	53	61	338	10,5	55	40	120	210	10,5	364	4.600
SLN160	132S-132M-160M	7,5 + 20	7,5 + 15	76	90	490	12,5	76	70	180	310	12,5	446	13.200

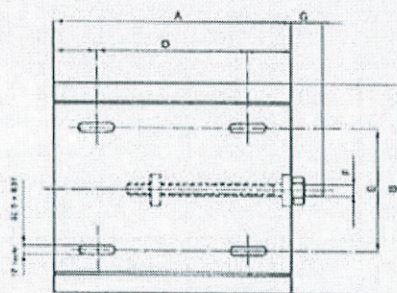
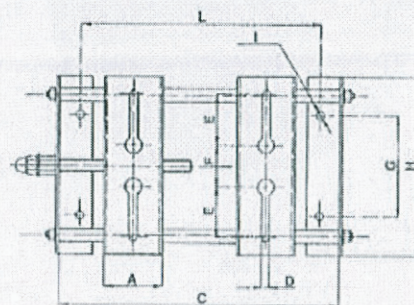

SERIE SL

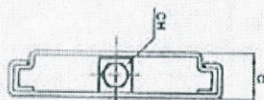

Bases tensoras serie SL en acero estampado, se compone de dos elementos que se desplazan uno dentro de otro accionando el eje roscado. Este elemento soluciona cualquier movimiento de traslación en la aplicación de motores en cualquier posición. Sencilla, compacta y económica, su base viene sin taladrar por la mejor aplicación en cada necesidad.

TIPO	Tipo de motor aplicable	Potencia motor 2 polos H P	Potencia motor 4 polos H P	A	B	C	D	E	CH	F	G	Peso Kg.
SL 5	56-63-71	0,12 - 0,75	0,08 + 0,5	180	150	25	130	90	13	6	20	0,8
SL 10	80-90S	1 + 2,5	0,75 + 2,5	200	165	45	100	65	22	10	35	2,3
SL 15	90L-100L	3 + 4	2 + 3	250	220	45	150	120	22	10	35	3,5
SL 25	112M-132M	5,5 + 10	5,5 + 10	280	275	45	180	178	22	10	35	4,8

CARRILES TENSORES

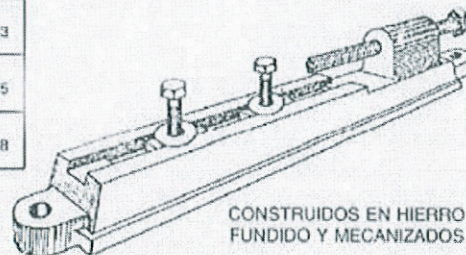

CONSTRUIDOS EN HIERRO FUNDIDO Y MECANIZADOS

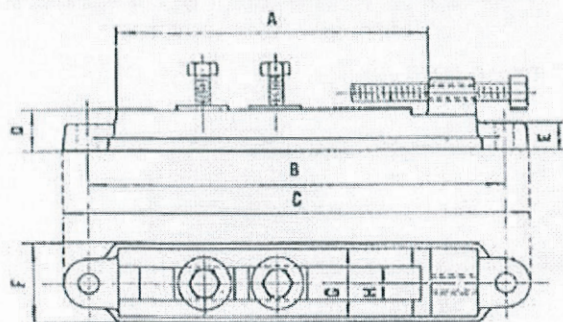

DIMENSIONES Y MEDIDAS APROXIMADAS EN MILIMETROS

TIPO	A	B	C	D	E	F	G	H
250	250	297	325	24	14	47	41	11
300	300	355	390	30	20	55	40	15
350	350	400	432	30	20	55	40	15
400	400	455	490	30	20	55	40	15
450	450	500	532	30	20	55	40	15
500	500	570	610	44	20	69	50	15
600	600	680	730	60	30	87	60	20
700	700	810	870	70	40	105	75	28
900	900	1010	1070	70	40	105	75	28



POLEAS REGULABLES

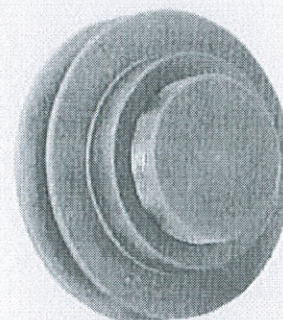
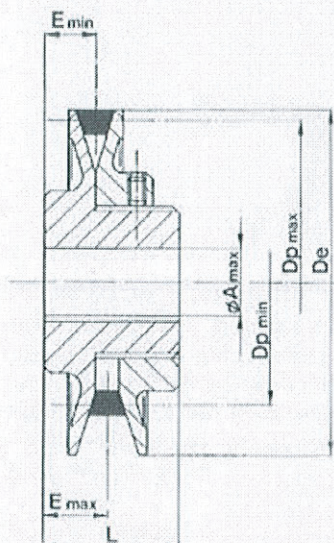

Las poleas regulables para correas trapecoidales, encuentran en la industria un amplísimo campo de aplicación en todas las transmisiones donde se requiera una regulación de tensión de la correa tales como: Distancia entre ejes fija, modificación de relación de transmisión (reducción o multiplicación) para obtener los valores más ajustados de velocidad, posibilidad de ajuste periódico de la tensión de la(s) correa, etc.

Fabricadas en fundición de calidad, y con acabado impecable, estas poleas están especialmente recomendadas para fabricantes de maquinaria de alto nivel de calidad.

REFERENCIA	Perfil Correa	DP		E		De	L	A max	Peso kg.
		max	min	max	min				
1 PDV 83	Z	77	57,3	18,16	15,15	83	48	26	0,900
	SPZ	79	63,3	17,4	15				
1 PDV 93	Z	87	61,3	18,16	15,15	93	48	28	1,030
	A	85,2	59,66	19,05	15,15				
	SPZ	89	67,3	17,4	15				
1 PDV 108	SPA	87,4	65,86	18,3	15	108	48	28	1,650
	Z	93	72,5	20,16	17				
	A	100,2	74,7	21	17,15				
	SPZ	94	78,5	19,4	17				
1 PDV 121	SPA	102,4	80,9	20,3	17	121	48	28	1,750
	Z	106	85,5	20,16	17				
	A	113,2	87,7	21	17,15				
	SPZ	107	91,5	19,4	17				
1 PDV 138	SPA	115,4	93,9	20,3	17	138	48	38	2,600
	Z	123	102,5	20,16	17				
	A	130,2	104,7	21	17,15				
	B	128,2	108,7	22,14	19,15				
	SPZ	124	108,5	19,4	17				
1 PDV 160	SPA	132,4	110,9	20,3	17	160	48	52	4,500
	SPB	131	115,5	21,18	18,8				
	Z	133,4	112,7	22,67	19,5				
	A	141,4	114,9	23,55	19,5				
	B	150	118,9	24,64	19,85				
1 PDV 180	SPZ	134,4	118,7	21,90	19,5	180	48	52	5,400
	SPA	142,6	121,1	22,79	19,5				
	SPB	153	125,7	23,68	19,5				
	A	161,4	134,9	23,55	19,5				
1 PDV 180	B	170,2	138,9	24,64	19,85	180	48	52	5,400
	SPA	162,6	141,1	22,79	19,5				
	SPB	173	145,7	23,68	19,5				



POLEAS REGULABLES

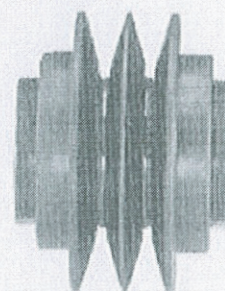
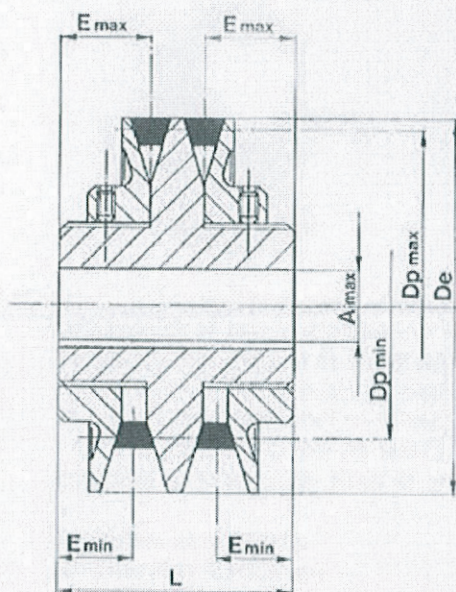

Las poleas regulables para correa trapezoidal, encuentran en la industria un amplísimo campo de aplicación en todas las transmisiones donde se requiera una regulación de tensión de la correa tales como: Distancia entre ejes fija, modificación de relación de transmisión (reducción o multiplicación) para obtener los valores más ajustados de velocidad, posibilidad de ajuste periódico de la tensión de la correa, etc. etc.

Fabricadas en fundición de calidad, y con acabado impecable estas poleas están especialmente recomendadas para fabricantes de maquinaria de alto nivel de calidad.

REFERENCIA	Perfil Correa	DP		E		De	L	A max	Peso kg.
		max	min	max	min				
2 PDV 83	Z	77	57,3	31,85	28,85	83	76	26	1,500
	SPZ	79	63,3	32	29,6				
2 PDV 93	Z	87	61,3	31,85	28,85	93	76	28	1,750
	A	85,2	59,66	31,85	27,95				
	SPZ	89	67,3	32	29,6				
	SPA	87,4	65,86	32	28,7				
2 PDV 108	Z	93	72,5	30,5	27,35	108	76	28	2,150
	A	100,2	74,7	30,35	26,45				
	SPZ	94	78,5	30,5	28,1				
	SPA	102,4	80,9	30,5	27,2				
2 PDV 121	Z	106	85,5	30,5	27,35	121	76	28	2,700
	A	113,2	87,7	30,35	26,45				
	SPZ	107	91,5	30,5	28,1				
	SPA	115,4	93,9	30,5	27,2				
2 PDV 138	Z	123	102,5	30,5	27,35	138	76	38	4,500
	A	130,2	104,7	30,35	26,45				
	B	128,2	108,7	28,35	25,36				
	SPZ	124	108,5	30,5	28,1				
	SPA	132,4	110,9	30,5	27,2				
2 PDV 160	SPB	131	115,5	28,7	26,3	160	90	52	7,500
	Z	133,4	112,7	35,5	32,33				
	A	141,4	114,9	35,5	31,44				
	B	150	118,9	35,15	30,36				
	SPZ	134,4	118,7	35,5	33,1				
	SPA	142,6	121,1	35,5	32,2				
2 PDV 180	SPB	153	125,7	35,5	31,32	180	90	52	9,200
	A	161,4	134,9	35,5	31,44				
	B	170,2	138,9	35,15	30,36				
	SPA	162,6	141,1	35,5	32,20				
	SPB	173	145,7	35,5	31,32				



Suministros Industriales del Tajo, S.A.

C/ Jarama 52, Polígono Industrial, 45007 Toledo (Spain)

Telf: (34) 925 23 22 00

Fax: (34) 925 23 21 47

sitasa@sitasa.com

www.sitasa.com

